



# Defender<sup>®</sup> 5000

Balances standard



## ***Balance multifonctions pour des applications industrielles standard***

La nouvelle génération de balances multifonctions OHAUS de la série Defender 5000 est idéale pour une multitude d'applications, y compris la production, le conditionnement, l'inventaire et l'expédition. Conçue durablement et équipée de caractéristiques avancées telles que la configuration du maximum d'impressions, la sortie de données BPL/BPF, la gestion des utilisateurs/bibliothèques et de multiples options de connectivité, la série Defender 5000 est destinée à simplifier les applications industrielles et commerciales exigeantes.

### ***Caractéristiques standard :***

- **L'indicateur guide l'utilisateur à l'aide d'invites affichées à l'écran**  
Lisez aisément les résultats sur un grand afficheur rétroéclairé. Le clavier alphanumérique et les touches de fonction offrent une expérience utilisateur simplifiée. Les invites à l'écran et les touches de fonction vous guideront tout au long de la manipulation.
- **Durablement conçue pour résister aux environnements industriels difficiles**  
Construit durablement avec plateau en acier inoxydable, colonne peinte en argenté et capteur de pesage en aluminium. Supporte jusqu'à 6 250e NTEP et résolution certifiée par Mesures Canada pour les applications commerciales.
- **Multiplés modes d'application et capacité de stockage élevée pour une meilleure flexibilité**  
Comprend des modes industriels courants. Prend également en charge une bibliothèque de 50 000 articles et 1 000 profils d'utilisateur pouvant être téléchargés/téléversés pour une configuration facile avec la carte SD incluse. Également équipé de la capacité de sortie de données BPL/BPF avec heure/date pour la traçabilité des résultats. Mémoire Alibi offerte.
- **Multiplés options de connectivité pour un transfert et un stockage pratique des données**  
Les résultats peuvent être enregistrés sur la carte Micro SD. Sortie de données grâce à l'interface RS232 intégrée ou par des interfaces optionnelles comprenant un deuxième dispositif RS232/RS485/USB, un port Ethernet, une connexion Bluetooth/Wi-Fi, une sortie analogique et E/S discrètes avec relais.

***Ingeniously Practical***

# Defender<sup>®</sup> 5000 Balances standard

## Utilisation simplifiée

Les résultats sont facilement lisibles sur le large afficheur translectif à matrice de points de la base Defender 5000, même en plein soleil. L'interface SmartText 3.0 vous guidera à travers toutes les caractéristiques uniques et avancées du Defender 5000. Grâce à cinq touches de fonction, le logiciel SmartText 3.0 facilite l'utilisation d'une balance avancée et réduit le temps de formation des opérateurs.



## Fabrication durable

La base Defender 5000 peut être utilisée pour des applications générales et commerciales. Pour les applications industrielles standard, les balances Defender 5000 offrent des performances durables à un prix intéressant.

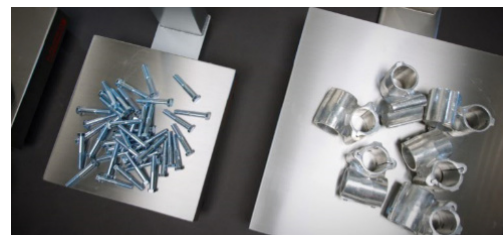

## Simplicité de fonctionnement

Comprenant les applications les plus communes telles que le comptage de pièces avec optimisation du poids de pièce moyen, le Plus-Moins, le pesage en pourcentage, le contrôle du poids, la pesée dynamique ou le maintien de l'afficheur, le Defender 5000 répond aux besoins de pesage et de mesure de pratiquement toutes les applications industrielles ou tous les processus de fabrication. De nombreux modes d'application éliminent la nécessité d'effectuer de longs calculs manuels fastidieux. BPF/BLP avec date/heure permet la traçabilité des résultats.



Avec sa carte Micro SD incluse, le Defender 5000 permet de stocker jusqu'à 50 000 articles et 1 000 profils d'utilisateurs. Les résultats de pesage peuvent être enregistrés dans le format Alibi ou dans un format standard pour répondre à vos besoins de stockage de données.

## Multiples options de connectivité

Les résultats de pesage peuvent être facilement exportés grâce au port RS232. Des options de connectivité supplémentaires incluent un deuxième dispositif RS232, RS485 ou USB; Ethernet; et interfaces Wi-Fi/Bluetooth.



À l'aide de l'option analogique (4-20 mA ou 0-10 V) ou des deux entrées et quatre sorties discrètes, le nouvel indicateur Defender 5000 peut également être utilisé pour les systèmes incluant des PLC.

## Spécifications relatives aux indicateurs

	TD52P	TD52XW
Fabrication	Plastique ABS	Acier inoxydable 304 avec traitement de surface au jet de sable
Protection	S/O	IP68/NEMA 4X
Unités de pesée	lb, oz, lb:oz, kg, g, tonne métrique, tonne courte, unité personnalisée	
Modes d'application	Pesage, pesage en pourcentage, comptage de pièces avec poids de pièce moyen optimisé, Plus-Moins/contrôle du poids, pesée dynamique/maintien de l'afficheur	
Afficheur	Affichage ACL à matrice de point avec rétroéclairage à DEL blanche, 256 x 80 pixels	
Clavier	6 fonctions, 5 raccourcis, 12 commutateurs à membrane alphanumériques	
Zéro suiveur	Désactivé, 0,5 d, 1 d ou 3 d	
Plage de remise à zéro	2 % ou 100 % de la portée	
Interface	Standard RS232, Ethernet en option, Wi-Fi/Bluetooth, RS232/RS485/USB, sortie analogique, E/S discrètes (2 entrées et 4 sorties)	
Alimentation	100-240 VCA/alimentation universelle 50/60 Hz, pile lithium rechargeable (en option)	
Autonomie de la pile	Autonomie de 20 heures en continu	
Calibrage	Zéro, portée ou linéaire en 3 points	

# Defender® 5000 Balances standard

## Spécifications des balances à montage sur colonne

Modèle	D52P12RQR1	D52P25RQR1	D52P50RQR1	D52P12RTR1	D52P25RTR1	D52P50RTR1	D52P50RQL2	D52P125RQL2	
	D52XW12RQR1	D52XW25RQR1	D52XW50RQR1	D52XW12RTR1	D52XW25RTR1	D52XW50RTR1	D52XW50RQL2	D52XW125RQL2	
Portée × précision par défaut	25 lb × 0,001 lb 12,5 kg × 0,5 g	50 lb × 0,002 lb 25 kg × 1 g	100 lb × 0,005 lb 50 kg × 2 g	25 lb × 0,001 lb 12,5 kg × 0,5 g	50 lb × 0,002 lb 25 kg × 1 g	100 lb × 0,005 lb 50 kg × 2 g	100 lb × 0,005 lb 50 kg × 2 g	250 lb × 0,01 lb 125 kg × 5 g	
Résolution d'affichage max.	1: 25 000								
Portée × précision certifiée	25 lb × 0,005 lb 12,5 kg × 2 g	50 lb × 0,01 lb 25 kg × 5 g	100 lb × 0,02 lb 50 kg × 10 g	25 lb × 0,005 lb 12,5 kg × 2 g	50 lb × 0,01 lb 25 kg × 5 g	100 lb × 0,02 lb 50 kg × 10 g	100 lb × 0,02 lb 50 kg × 10 g	250 lb × 0,05 lb 125 kg × 20 g	
Poids de pièce moyen minimum (g)	0,025	0,05	0,1	0,025	0,05	0,1		0,25	
Résolution de comptage interne	1:500 000								
Linéarité/reproductibilité	± 2d								
Indicateur	Modèles D52P : Indicateur ABS TD52P/modèles D52XW : Indicateur en acier inoxydable TD52XW								
Colonne	Acier peint par poudrage de 14,2 po/360 mm						Acier peint par poudrage de 27,7 po/704 mm		
Fabrication de la base	Plateau de pesée amovible en acier inoxydable, base en acier peint par poudrage, capteur de pesage en aluminium scellé au silicone contre l'humidité.								
Surcharge maximale admise	150 % de la portée maximale								
Temps de stabilisation	En moins de 1 seconde								
Température de fonctionnement Gamme	14 °F à 104 °F/-10 °C à 40 °C								
Dimensions de la balance D52P (B x A x C x D x E x F)	12 × 12 × 3,7 × 2,4 × 22,6 × 17,4 po 305 × 305 × 95 × 60 × 574 × 442 mm			12 × 14 × 3,9 × 2,4 × 22,6 × 19,3 po 305 × 355 × 99 × 60 × 574 × 491 mm			18 × 18 × 4,3 × 2,8 × 35,6 × 24,7 po 457 × 457 × 110 × 70 × 903 × 627 mm		
Dimensions de la balance D52XW (B x A x C x D x E x F)	12 × 12 × 3,7 × 2,4 × 23,8 × 17,4 po 305 × 305 × 95 × 60 × 604 × 442 mm			12 × 14 × 3,9 × 2,4 × 23,8 × 19,3 po 305 × 355 × 99 × 60 × 604 × 491 mm			18 × 18 × 4,3 × 2,8 × 36,8 × 24,7 po 457 × 457 × 110 × 70 × 934 × 627 mm		
Dimensions pour l'expédition (L x l x H)	18,9 × 17,5 × 14,3 po 480 × 445 × 363 mm						39,1 × 26,8 × 9,25 po 994 × 680 × 235 mm		
Poids net approximatif	D52P : 22 lb/10 kg D52XW : 24,3 lb/11 kg			D52P : 24,3 lb/11 kg D52XW : 26,5 lb/12 kg			D52P : 37,5 lb/17 kg D52XW : 39,7 lb/18 kg		
Poids approximatif à l'expédition	D52P : 24,3 lb/11 kg D52XW : 26,5 lb/12 kg			D52P : 26,5 lb/12 kg D52XW : 28,7 lb/13 kg			D52P : 41,9 lb/19 kg D52XW : 44,1 lb/20 kg		

Modèle	D52P50RTX2	D52P125RTX2	D52P250RTX2	D52P50RQV3	D52P125RQV3	D52P250RQV3	D52P500RQV3	D52P125RTV3	D52P250RTV3	D52P500RTV3
	D52XW50RTX2	D52XW125RTX2	D52XW250RTX2	D52XW50RQV3	D52XW125RQV3	D52XW250RQV3	D52XW500RQV3	D52XW125RTV3	D52XW250RTV3	D52XW500RTV3
Portée × précision par défaut	100 lb × 0,005 lb 50 kg × 2 g	250 lb × 0,01 lb 125 kg × 5 g	500 lb × 0,02 lb 250 kg × 10 g	100 lb × 0,005 lb 50 kg × 2 g	250 lb × 0,01 lb 125 kg × 5 g	500 lb × 0,02 lb 250 kg × 10 g	1 000 lb × 0,05 lb 500 kg × 20 g	250 lb × 0,01 lb 125 kg × 5 g	500 lb × 0,02 lb 250 kg × 10 g	1 000 lb × 0,05 lb 500 kg × 20 g
Résolution d'affichage max.	1: 25 000									
Portée × précision certifiée	100 lb × 0,02 lb 50 kg × 10 g	250 lb × 0,05 lb 125 kg × 20 g	500 lb × 0,1 lb 250 kg × 50 g	100 lb × 0,02 lb 50 kg × 10 g	250 lb × 0,05 lb 125 kg × 20 g	500 lb × 0,1 lb 250 kg × 50 g	1 000 lb × 0,2 lb 500 kg × 100 g	250 lb × 0,05 lb 125 kg × 20 g	500 lb × 0,1 lb 250 kg × 50 g	1 000 lb × 0,2 lb 500 kg × 100 g
Poids de pièce moyen minimum (g)	0,1	0,25	0,5	0,1	0,25	0,5	1	0,25	0,5	1
Résolution de comptage interne	1:500 000									
Linéarité/reproductibilité	± 2d									
Indicateur	Modèles D52P : Indicateur ABS TD52P/modèles D52XW : Indicateur en acier inoxydable TD52XW									
Colonne	Acier peint par poudrage de 27,7 po/704 mm					Acier peint par poudrage de 39,5 po/1 004 mm				
Fabrication de la base	Plateau de pesée amovible en acier inoxydable, base en acier peint par poudrage, capteur de pesage en aluminium scellé au silicone contre l'humidité.									
Surcharge maximale admise	150 % de la portée maximale									
Temps de stabilisation	En moins de 1 seconde									
Température de fonctionnement Gamme	14 °F à 104 °F/-10 °C à 40 °C									
Dimensions de la balance D52P (B x A x C x D x E x F)	18 × 24 × 5,1 × 3,5 × 35,6 × 30,5 po 457 × 610 × 130 × 90 × 903 × 775 mm				24 × 24 × 5,1 × 3,5 × 47,4 × 30,4 po 610 × 610 × 130 × 90 × 1 203 × 773 mm				23,6 × 31,5 × 5,2 × 3,5 × 47,4 × 37,9 po 600 × 800 × 132 × 90 × 1 203 × 963 mm	
Dimensions de la balance D52XW (B x A x C x D x E x F)	18 × 24 × 5,1 × 3,5 × 36,8 × 30,5 po 457 × 610 × 130 × 90 × 934 × 775 mm				24 × 24 × 5,1 × 3,5 × 48,6 × 30,4 po 610 × 610 × 130 × 90 × 1 234 × 773 mm				23,6 × 31,5 × 5,2 × 3,5 × 48,6 × 37,9 po 600 × 800 × 132 × 90 × 1 234 × 963 mm	
Dimensions pour l'expédition (L x l x H)	39,1 × 26,8 × 9,25 po 994 × 680 × 235 mm				45,9 × 30,7 × 9,25 po 1 165 × 780 × 235 mm					
Poids net approximatif	D52P : 59,5 lb/27 kg/D52XW : 61,7 lb/28 kg				D52P : 86 lb/39 kg/D52XW : 88,2 lb/40 kg				D52P : 103,6 lb/47 kg/D52XW : 105,8 lb/48 kg	
Poids approximatif à l'expédition	D52P : 66,1 lb/30 kg/D52XW : 68,3 lb/31 kg				D52P : 92,6 lb/42 kg/D52XW : 94,8 lb/43 kg				D52P : 112,4 lb/51 kg/D52XW : 114,6 lb/52 kg	

# Defender<sup>®</sup> 5000 Balances standard

## Modes d'application



**Pesage :** Permet à l'utilisateur de déterminer le poids d'échantillons dans l'unité de mesure choisie.



**Comptage de pièces :** Compte les échantillons d'un poids uniforme. Le logiciel d'optimisation automatique avancé recalcule le poids de pièces moyen à mesure que le poids total augmente.



**Plus-moins/comptage :** Compare le poids/comptage d'un échantillon par rapport à des limites cibles. Connexion avec la trousse E/S discrètes et la trousse colonne d'éclairage pour les voyants de contrôle externes.



**Pesage en pourcentage :** Mesure le poids d'un échantillon sous la forme d'un pourcentage du poids de référence préétabli.



**Pesée dynamique et maintien de l'afficheur :** Pèse une charge instable. La balance prend une moyenne des poids sur une période déterminée. Le mode de maintien de l'afficheur permet de conserver manuellement ou automatiquement le dernier poids stable sur l'afficheur.

## Autres caractéristiques et équipements standard

Résolution configurable par l'utilisateur jusqu'à 25 000d pour les applications générales et jusqu'à 6 250e pour les applications commerciales (selon le modèle et les unités de mesure), protection contre les surcharges 150 %, symboles Plus-Moins avec choix de fonctions et configuration de signaux sonores, commutateur de verrouillage du menu, plusieurs langues disponibles, paramètres ambiants sélectionnables et paramètres d'impression automatique, indicateur de stabilité, indicateurs de surcharge/sous-charge, paramètres de réglage du contraste sélectionnables, atténuation automatique de la luminosité, arrêt automatique, mise à zéro automatique, pieds réglables en caoutchouc antidérapant, trousse de roues offerte en option pour les balances jusqu'à 300 kg.

## Conformité

- **Métrologie :** Mesures Canada (indicateur : NoA AM-6093, Plates-formes : NoA AM-6107); NTEP (indicateur : CC 18-065, Plates-formes : CC 18-077) Classe III
- **Sécurité du produit :** CAN/CSA C22.2 61010-1; UL61010-1; CEI/EN 61010-1
- **Compatibilité électromagnétique :** FCC, partie 15, classe B; Canada ICES-003, Classe B; CEI/EN 61326-1, Classe B, environnements de base
- **Marques de conformité :** CE; CSA

## Accessoires

Trousse de pile, Li-ion, TD52 .....	30424405	Presse-étoupe M16 avec ferrite, vers TD52 .....	30379716
Hôte USB pour clé électronique, TD52 .....	30424406	Carte Micro SD, 8G .....	30303533
Tour de lumière, 3 couleurs, 243 mm, IP65 (30097591 requis) .....	30424021	Trousse de sortie analogique, TD52 <sup>3</sup> .....	30424403
Trousse de couvercle de protection en service, TD52P .....	30424022	Deuxième trousse RS232/RS485/USB, TD52 <sup>3</sup> .....	30424404
Trousse de couvercle de protection en service, TD52XW .....	30424023	E/S avec relais (2 entrées/4 sorties) <sup>3</sup> .....	30097591
Lot de couvercles de protection en service (10), TD52P .....	30469948	Clé électronique Wi-Fi/BT, OHAUS <sup>2</sup> (30424406 requis) .....	30412537
Lot de couvercles de protection en service (10), TD52XW .....	30469949	Trousse Ethernet, D52 <sup>2</sup> .....	30429666
Trousse de support d'imprimante, D52 .....	30424025	Trousse de roues, série Defender (pour bases jusqu'à 300 kg) <sup>1</sup> .....	30372146
Trousse de fixation murale, SST, TD52XW .....	30424026	Imprimante matricielle SF40A .....	30064203
Trousse de fixation murale, CS, TD52P .....	30424027	Imprimante thermique STP-103 .....	80251992
Câble de rallonge LC, 9 mètres, D52 <sup>1</sup> .....	30424409		

<sup>1</sup> Utilisation interdite pour les applications approuvées <sup>2</sup> Un seul d'entre eux peut être utilisé en même temps <sup>3</sup> Un seul d'entre eux peut être utilisé en même temps

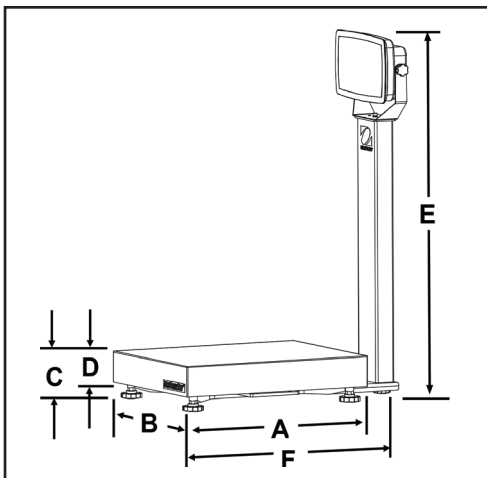

80775482\_20181005 © Copyright OHAUS Corporation

OHAUS CORPORATION  
7 Campus Drive  
Suite 310  
Parsippany, NJ 07054,  
États-Unis

Tél. : 800 672-7722  
973 377-9000  
Télec. : 973 944-7177

[www.ohaus.com](http://www.ohaus.com)

Le système de gestion  
régissant la fabrication  
de ce produit est certifié  
ISO 9001:2015.

